

AVANT®

Kezelési útásítás



Rugós fogú kultivátor

Rendelési szám A442314

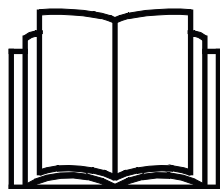

Az eszköz használata előtt gondosan olvassa el ezt az utasítást és kövesse az abban foglaltakat.

Mindig tartsa kéznél az utasítást.

Manufacturer:

AVANT®
AVANT TECNO OY
e-mail: sales@avanttecno.com

Ylötie I
33470 YLÖJÄRVI
FINLAND
Tel. +358 3 347 8800
Fax +358 3 348 5511

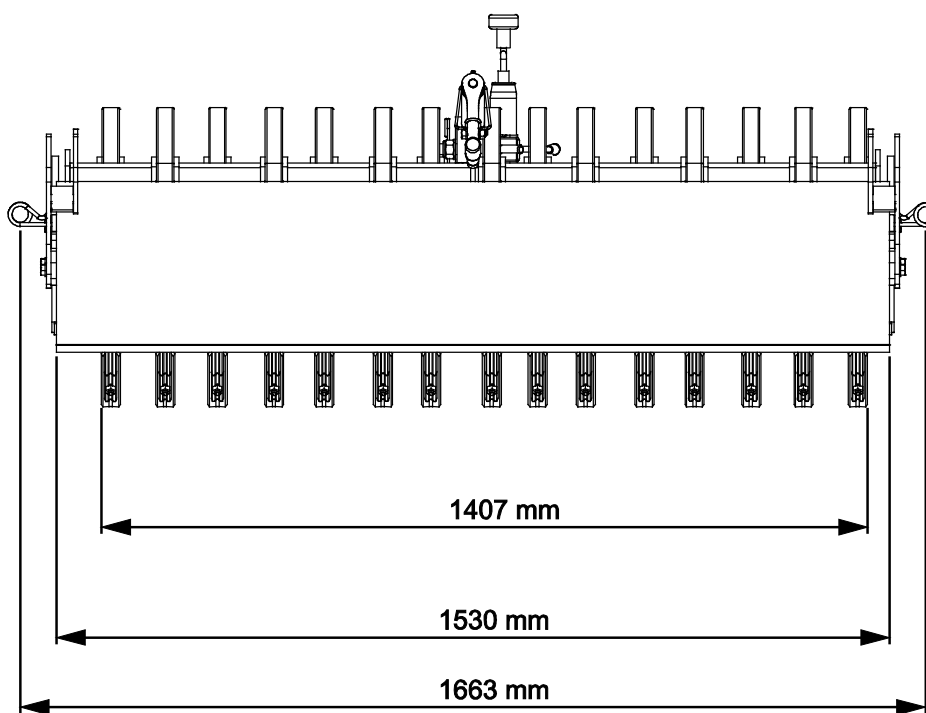
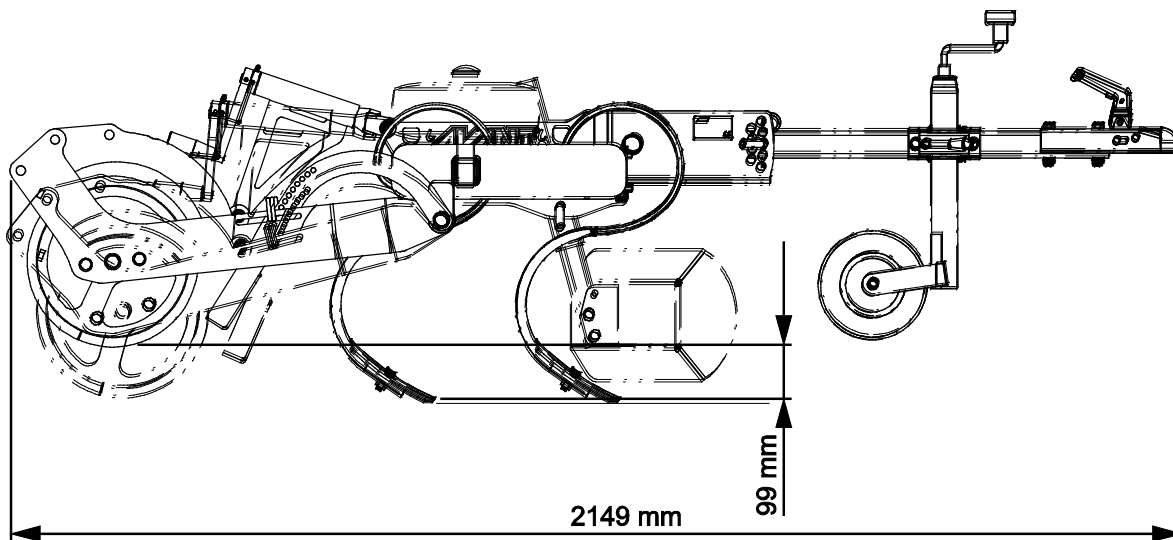

TARTALOMJEGYZÉK

1. ELŐSZÓ	4
A kézikönyvben használt figyelmeztető szimbólumok.....	5
2. RENDELTETÉSSZERŰ HASZNÁLAT	6
3. A MUNKAVÉGZŐ ADAPTER HASZNÁLATÁRA VONATKOZÓ BIZTONSÁGI UTASÍTÁSOK	7
3.1 Személyi védőfelszerelés	8
3.2 Biztonságos megállás eljárás	8
4. MŰSZAKI ADATOK	9
4.1 A munkavégző adapter biztonsági címkéi és fő komponensei.....	9
5. HASZNÁLATI ÚTMUTATÓ	11
5.1 Használat előtti ellenőrzések	11
5.2 Kezelő minősítése	11
5.3 Használat	12
5.4 Szállítási helyzet	14
5.4.1 Támasztókerekek (opcionális extra).....	14
5.4.2 Hidraulikus támasztókerekek (opcionális extra)	15
5.5 Emelő tartozékok (opcionális extra).....	16
5.5.1 Szállítás emelő tartozékokkal.....	16
5.6 Oldalkerék és kaparópenge (opcionális extra).....	17
5.6.1 Beállítás	17
5.7 Tárolás	17
6. KARBANTARTÁS ÉS SZERVIZELÉS	18
6.1 A hidraulikus komponensek vizsgálata.....	18
6.2 A munkavégző adapter tisztítása	19
6.3 Fémszerkezetek felülvizsgálata.....	19
6.3.1 Fogkarbantartás	19
6.4 Ártalmatlanítás az élettartam végén	19
7. JÓTÁLLÁSI FELTÉTELEK	20

I. Előszó

Az Avant Tecno Oy nevében köszönjük, hogy megvásárolta ezt a munkavégző adaptert Avant rakodógépéhez. Ennek kialakítása és legyártása a többéves termékfejlesztési és gyártási tapasztalatokra alapozva történt. Amennyiben megismerkedik ezzel a kézikönyvvel és betartja az útmutatásokat, azzal gondoskodik saját biztonságáról, valamint a berendezés megbízható működéséről és hosszú üzemi élettartamáról. Mielőtt elkezdené használni a berendezést vagy mielőtt karbantartási munkát végezne, figyelmesen olvassa el az útmutatásokat.

Ez a kézikönyv az alábbiakban segíti Önt:

- a berendezés biztonságos és hatékony kezelése
- bármilyen veszélyes helyzet megfigyelése és megelőzése
- a berendezés épségben tartása és hosszú üzemi élettartamának biztosítása

Ezekkel az utasításokkal még egy tapasztalatlan felhasználó is képes a munkavégző adaptert és a rakodógépet biztonságosan használni. A kézikönyv fontos útmutatásokat tartalmaz a tapasztalt AVANT-kezelők számára is. Bizonyosodjon meg róla, hogy a rakodógépet kezelő összes személy megfelelő útmutatást kapott, illetve a berendezés használata előtt megismerkedett a rakodógép és az alkalmazott egyes munkavégző adapterek kézikönyveivel, valamint az összes biztonsági előírással. Tilos a berendezést a jelen kézikönyvben ismertetettől eltérő bármilyen egyéb célra és módon használni. Tartsa kéznél ezt a kézikönyvet a berendezés teljes üzemi élettartama alatt. Ha a berendezést eladja vagy átadja, biztosan adja át vele együtt az új tulajdonosnak ezt a kézikönyvet is. Ha a kézikönyv elveszett vagy megrongálódott, akkor újat kérhet az Avant forgalmazótól vagy a gyártótól.

A jelen kézikönyvben található biztonsági utasításokon túl figyelembe kell vennie a foglalkozási körre vonatkozó biztonsági jogszabályokat, a helyi törvényeket és egyéb szabályokat, amelyek érintik a berendezés használatát. Különösen be kell tartani a berendezés közúti területeken történő használatára vonatkozó szabályokat. A helyi követelményekkel kapcsolatban további tájékoztatásért lépjen kapcsolatba Avant forgalmazójával, mielőtt közúti területen üzemeltetné a rakodógépet.

Bármilyen kérdés, szerviz, alkatrész vagy a gép üzemeltetésével kapcsolatos bármilyen probléma esetén lépjen kapcsolatba a helyi AVANT forgalmazójával.

Ez a kézikönyv az angol nyelvű eredeti utasítások fordítása. A folyamatos termékfejlesztés miatt a jelen kézikönyvben ábrázolt néhány részlet az Ön berendezéséétől eltérő lehet. A képek olyan opcionális berendezéseket vagy funkciókat is mutathatnak, amelyek jelenleg nem állnak rendelkezésre. Fenntartjuk a kézikönyv tartalmának értesítés nélküli változtatásának jogát. Copyright © 2021 Avant Tecno Oy. Minden jog fenntartva.

A kézikönyvben használt figyelmeztető szimbólumok

Az alábbi figyelmeztető szimbólumokat használjuk végig ebben a kézikönyvben. Ezek olyan tényezőket jelölnek, amelyeket a személyi sérülések vagy dologi károk kockázatának csökkentése érdekében figyelembe kell venni:



FIGYELMEZTETÉSBIZTONSÁGI RIASZTÁS SZIMBÓLUMA

A szimbólum jelentése: „**Figyelmeztetés: Legyen óvatos! Az Ön biztonsága a tét!**”

Figyelmesen olvassa el az alábbi üzenetet. Ez olyan azonnali veszélyre figyelmeztet, amely súlyos személyi sérülést okozhat.

A biztonsági riasztás szimbóluma önmagában és a vonatkozó biztonsági állítással együtt fontos, a biztonságra vonatkozó üzeneteket jelez a kézikönyvben. Arra használjuk, hogy felhívjuk figyelmét azokra az utasításokra, amelyek az Ön személyes vagy más személyek biztonságát érintik. Ha ezt a szimbólumot látja, legyen óvatos, az Ön biztonsága forog veszélyben, figyelmesen olvassa el az utána álló üzenetet és tájékoztassa a többi kezelőt is.

VESZÉLY

Ez a jelszó veszélyes helyzetet jelöl, amelyet ha nem kerülnek el, az súlyos, akár halálos sérülést fog okozni.

FIGYELMEZTETÉS

Ez a jelszó esetleges veszélyes helyzetet jelöl, amelyet ha nem kerülnek el, az súlyos, akár halálos sérülést okozhat.

VIGYÁZAT

Ezt a jelszót akkor használjuk, amikor kisebb sérülés következhet be, ha nem megfelelően követik az útmutatásokat.

ÉRTESÍTÉS

Ez a jelszó tájékoztatást jelöl a berendezés helyes üzemeltetéséről és karbantartásáról.

Amennyiben nem veszi figyelembe a szimbólummal együtt szereplő útmutatásokat, az a berendezés meghibásodás miatti leállításához vagy egyéb vagyoni kárhoz vezethet.

2. Rendeltetésszerű használat

Az Avant rugós fogú kultivátor vontatható munkavégző adapter, amely lófuttatók szintkiegyenlítésére és felületének fellazítására, valamint kisebb mezők és hasonló területek magágy-előkészítésére való. A munkavégző adapter az 1. táblázatban látható Avant kompakt rakodógépekkel való használatra alkalmas. A munkavégző adapter működtetéséhez a rakodógépet fel kell szerelni hátsó vonógömbbel. A hátsó hidraulikakivezetésre csak akkor van szükség, ha a munkavégző adapter fel van szerelve az opcionális hidraulikusan állítható kerekkel (A37547).

Az A449060 cikkszámú opcionális emelőkészlettel a kultivátor felszerelhető a rakodógém gyorscsatoló lemezére. Az emelőkészlet lehetővé teszi kiegészítő súlyok hozzáadását is a munkavégző adapteren olyan területeken, ahol a munkavégző adapter jobb teljesítményéhez pótsúlyra van szükség.

15 darab rugóterhelésű S alakú, cserélhető fogakkal rendelkező fog található két sorban, amelyek 100 mm mélységig fellazítják a talajt. A munkavégzési mélység a hátsó tömörítőhenger magasságának állításával beállítható. A rugóterhelésű fogak üzemelés közben elég mélyre behatolnak a talajba, és a tömörítőhenger összetömöríti a talajt, így a berendezés tetszetős felületet hagy maga után. Ezért a munkavégző adapter kavicsos vagy homokos aljzatú lófuttatókhoz való, ahol nincs geotextil, gumi vagy egyéb anyag, amibe a fogak beleakadhatnak.

Amikor a munkavégző adaptert a lovaglórénán kívüli területre kell szállítani, fel kell szerelni az opcionális támasztókerék-készletet (A36593), és a kerekeket le kell engedni, hogy megvédjék a munkavégző adaptert a károsodástól, amikor kemény felszínen halad. A pótkerekek hidraulikusan állítható kivitelben (A37547) is kaphatók, ebben az esetben a rakodógépnek felszerelve kell lennie a kettős működésű hátsó hidraulikakimenettel.

Egyéb kapható opció az oldalkerek-készlet A418962, és az oldalfallal rendelkező arénákban történő munkavégzéshez az oldalsó kaparópenge A36471.

A rugós fogú kultivátor nem való semmilyen egyéb használatra, csak a jelen kézikönyvben leírtakra, és tilos azt a rendeltetési céljától eltérő bármilyen egyéb célra használni.

A munkavégző adaptert úgy tervezték, hogy a lehető legkevesebb karbantartást igényelje. A kezelő el tudja végezni a szokásos karbantartási feladatokat. Minden javítási munkát azonban a kezelő nem tud maga elvégezni, a nagyobb javításokat és karbantartási műveleteket professzionális szerelőkre kell hagyni. Minden karbantartási munkát megfelelő biztonsági berendezések használatával kell elvégezni. A pótalkatrészeknek meg kell egyezni az eredeti műszaki előírásokkal, ami biztosítható, ha kizárólag eredeti pótalkatrészeket használ. Lehet, hogy külön pótalkatrész-katalógus áll rendelkezésre, egyeztessen az Avant forgalmazóval.

Sajátítsa el a kézikönyvben foglalt szervizelési és karbantartási útmutatásokat. Ha további kérdései vannak a berendezés üzemeltetésére vagy karbantartására vonatkozóan, illetve ha pótalkatrészekre vagy karbantartó szervizre van szüksége, lépjen kapcsolatba AVANT forgalmazójával.

1. táblázat - Rugós fogú kultivátor - Kompatibilitás Avant rakodógépekkel

Modell	220 225 225LPG	313S 320S	420 423 520 523 R20	525LPG R28 528 530	630 R35 635 640	735 745 750 755i 760i	850 860i	e5 e6
A442314	•	-	•	•	•	•	•	•

A rugós fogú kultivátor használható minden csuklós vázú Avant rakodógéppel, amely fel van szerelve 50 mm-es vonógömbös vonószerkezettel.

3. A munkavégző adapter használatára vonatkozó biztonsági utasítások

Ne feledkezzen meg arról, hogy a biztonság több tényező eredménye. A rakodógép–munkavégző adapter kombináció rendkívül nagy teljesítményű, és a nem megfelelő vagy figyelmetlen használata vagy karbantartása súlyos személyi sérüléseket vagy dologi károkat okozhat. Emiatt minden kezelőnek teljes körűen meg kell ismerkednie a rakodógép és a munkavégző adapter helyes használatával és kezelési kézikönyvével, még a munka megkezdését megelőzően. Ne használja a munkavégző adaptert, ha nem ismerkedett meg annak üzemeltetésével és a vele összefüggő veszélyekkel.



VESZÉLY

A téves használat, a figyelmetlen használat vagy a nem megfelelő állapotban lévő munkavégző adapter használata súlyos sérülések veszélyét rejt magában. Biztonságos helyen ismerkedjen meg a rakodógép kezelőszerveivel, a helyes összekapcsolási eljárással és a munkavégző adapter helyes működtetési módjával. Kiemelten tanulmányozza a berendezés biztonságos megállítást. Figyelmesen olvassa el az összes biztonsági óvintézkedést.

A munkavégző adapter kezelése előtt olvasson el minden biztonsági előírást



**FIGYEL-
MEZTETÉS**

- **A levált munkavégző adapter általi gázolás veszélye, vagy az uralom elvesztésének veszélye - Mindig biztosítsa a vonószerkezet pozitív módon történő reteszelését (ne oldódjon ki).**
- **Fulladásveszély - Soha ne üzemeltesse a rakodógépet beltérben vagy gyengén szellőző területeken.** Beltéri üzemeltetés esetén bizonyosodjon meg arról, hogy elégséges a szellőzés. Ne üzemeltesse a rakodógépet zár térben, függetlenül a motor vagy az üzemanyag fajtájától. A kipufogógázok veszélyes szintig koncentrálnak.
- Soha ne szállítson terhet vagy személyt a boronával.
- Győződjön meg arról, hogy kizárólag olyan munkavégző adaptert használ, amely jó állapotban van. Rendszeres időközönként alaposan ellenőrizze le a munkavégző adaptert. Ne módosítsa a munkavégző adaptert olyan módon, amely befolyásolhatja annak biztonságosságát. Tilos lyukakat fúrni a munkavégző adapteren, valamint szigorúan tilos hegesztéssel vagy más módon kampókat vagy egyéb tárgyakat rögzíteni a munkavégző adapterre.
- A felszerelést kizárólag a rendeltetési céljára használja. Egyéb használat felesleges biztonsági kockázatokat rejt magában, és a berendezés megsérülhet.
- Figyeljen a környezetre, valamint a közelben mozgó gépekre és más személyekre. Figyeljen oda a talaj körvonalára és az egyéb veszélyekre, mint például olyan fákra és faágakra, amelyek elérhetik a vezetőteret, a laza kövekre és a csúszós felszínekre.
- Mindenfajta tisztítás, karbantartás vagy beállítás előtt állítsa le a rakodógépet és tegye a munkavégző adaptert biztonságos helyre, a biztonságos megállás eljárásában látható módon.
- Győződjön meg arról, hogy a rakodógép fel van szerelve a szükséges biztonsági alkatrészekkel, és hogy azok működőképes állapotban vannak. Használni kell a biztonsági övet. Ha vannak az üzemeltetési területtel összefüggő speciális veszélyek, akkor használjon megfelelő biztonsági berendezést.
- Olvassa el a biztonsági előírásokat és a rakodógép helyes használatára vonatkozó útmutatásokat a rakodógép kezelési kézikönyvében.

3.1 Személyi védőfelszerelés

Ne feledkezzen meg a megfelelő személyi védőfelszerelés viseléséről:



- A vezetőülésben a zajszint meghaladhatja a 85 dB(A) értéket, a rakodógép modelljétől és az üzemeltetési ciklustól függően. Ha hosszú ideig van zajnak kitéve, az halláskárosodást okozhat. Viseljen hallásvédőt, miközben a rakodógéppel dolgozik.



- Viseljen védőkesztyűt.



- Viseljen munkavédelmi bakancsot mindig, amikor a rakodógéppel dolgozik.



- Viseljen munkavédelmi szemüveget például a hidraulikus alkatrészek kezelésekor.

3.2 Biztonságos megállás eljárás

A munkavégző adapter biztonságos helyzete, mielőtt elhagyná a rakodógépet vagy felügyelet nélkül hagyná a munkavégző adaptert



**FIGYEL-
MEZTETÉS**

Mindig állítsa a munkavégző adaptert biztonságos helyzetbe, mielőtt megközelítené a munkavégző adaptert. A biztonságos elhelyezés megakadályozza a munkavégző adapter véletlen megmozdulását. Biztonságos megállás:

- Teljesen engedje le a gémet (és engedjen le minden, esetleg a rakodógémre felszerelt munkavégző adaptert a talajra).
- Állítsa le a rakodógép motorját és reteszelve a rögzítőféket.
- Akadályozza meg a leválasztott munkavégző adapter mozgását. Szükség esetén használjon téglákat. Ha a munkavégző adapter fel van szerelve szállítókerekekkel, akkor azokat emelje fel, hogy a munkavégző adapter ne mozoghasson.
- Engedje ki a maradvány nyomást a hidraulikus rendszerből. Húzzon minden hidraulikavezérlő kart néhányszor a végállásaiba.
- Akadályozza meg a gép elindítását, vegye ki a gyújtáskulcsot.
- Soha ne másszon fel a munkavégző adapterre.

4. Műszaki adatok

2. táblázat – Rugós fogú kultivátor - Műszaki adatok

Rendelési szám	A442314
Munkavégzési szélesség:	1530 mm
Egyéb méretek:	Lásd áttekintés
Tömeg:	198 kg
Kompatibilis AVANT rakodógépek:	Lásd 1. táblázat, Rendeltetésszerű használat
Opciók:	
Szállítókerék-készlet, manuális:	A36593
Szállítókerék-készlet, hidraulikus:	A37547
Oldalkerék:	A418962
Oldalsó kaparópenge:	A36471
Emelő tartozékok:	A449060

4.1 A munkavégző adapter biztonsági címkéi és fő komponensei

Az alább felsorolt címkék és jelölések találhatóak a munkavégző adapteren. Láthatónak és olvashatónak kell lenniük a berendezésen. Cseréljen ki minden olvashatatlan, illetve pótoljon minden hiányzó címkét. Új címkék a forgalmazóján útján kaphatók, vagy a borítón megadott kapcsolattartón keresztül beszerezhetők.



Győződjön meg arról, hogy minden figyelmeztető matrica olvasható. A figyelmeztető címkék fontos biztonsági információt tartalmaznak, és segítenek beazonosítani és megjegyezni a berendezéssel összefüggő veszélyeket. A sérült vagy hiányzó figyelmeztető címkéket cserélje ki újakra.



A46771



A46803

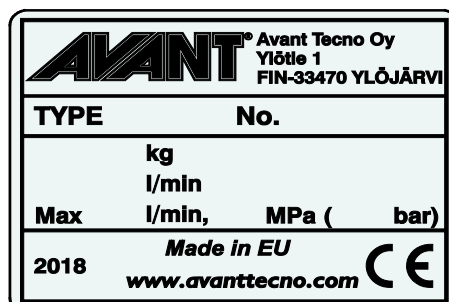

A munkavégző adapter azonosítótáblája A443471

Új címke felhelyezése: Alaposan tisztítsa meg a felületet, hogy eltávolítson minden zsírt. Hagyja teljesen megszáradni. Húzza le a címke védőfóliáját és a címkét a felragasztáshoz nyomja fel erősen. Vigyázzon, ne érjen hozzá a címke ragasztójához.

3. táblázat - Matricák elhelyezkedése és figyelmeztető üzenetek

	Matricák	Figyelmeztető üzenet
1	A46771	Téves használat veszélye - Használat előtt olvassa el az útmutatásokat.
2	A46803	Zúzódásveszély, mozgó alkatrészek. Maradjon távol a mozgó alkatrészekről.
3	A443471	A munkavégző adapter azonosítótáblája

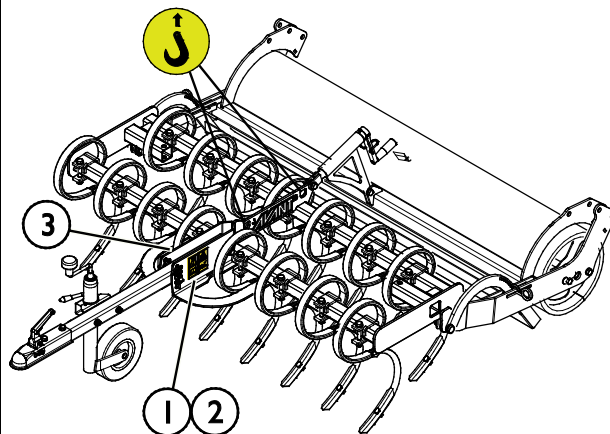
4. táblázat - Rugós fogú kultivátor - Fő alkatrészek

1	Vonószerkezet, 50 mm-es vonógömb
2	Orrkerék
3	Vonórúdmagasság beállítása
4	S típusú rugós fogak
5	Szintező
6	Szintezőkeret-állító
7	Tömörítőhenger
8	Tömörítőhenger/fog egyensúlyának beállítása
9	Támasztókerekek (opcionális extra)
10	Hidraulikus működtetésű támasztókerekek (opcionális extra)
11	Oldalsó kaparópenge (opcionális extra)
12	Oldalkerék (opcionális extra)
13	Emelő tartozékok (opcionális extra) - Nincs a képen, lásd: 16. oldal.

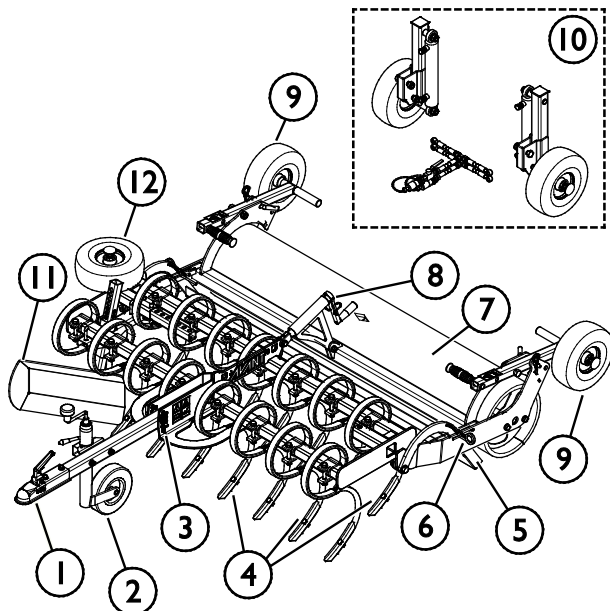

5. Használati útmutató

Biztonságos helyes gyakorolja a munkavégző adapter és a rakodógép kezelőelemeinek használatát. Ha Ön gyakorlatlan az adott rakodógép használatát illetően, akkor javasoljuk, hogy munkavégző adapterek nélkül gyakorolja a használatát.

5.1 Használat előtti ellenőrzések

- Csak akkor használja, amikor a munkavégző adapter megfelelően reteszelve van, és rá van rögzítve a rakodógép pótkocsi-vonószerkezetére.
- Ellenőrizze le, hogy nincsenek törött fogak a kultivátorban.
- Előzetesen távolítson el minden akadályt az üzemeltetési területről. Ne feledkezzen meg a helyes és egészséges munkavégzési módszerekről és feleslegesen ne hagyja el a vezetőülést.
- Ellenőrizze le az üzemeltetési területet a 100 mm mélység alatti részen, hogy megbizonyosodjon róla, a kultivátor a terület mélyebb rétegeinek megbolygatása nélkül használható.
- Ne használja a munkavégző adaptert teher- vagy személyszállításra.
- Biztosítsa, hogy a közelben álló személyek biztonságos távolságban legyenek a berendezés üzemeltetésekor. Senkinek ne hagyja, hogy belépjen a gép veszélyzónájába, vagy hogy közvetlenül a rakodógép előtt tartózkodjon. Arról is bizonyosodjon meg, hogy biztonságos-e a tolatás a rakodógéppel. Soha ne feltételezze, hogy a körülálló személyek továbbra is ott maradnak, ahol Ön utoljára látta őket. Különösen a gyermekeket vonzza a mozgó berendezés.
- Ellenőrizze a munkavégző adapter és a rakodógép általános állapotát, és ellenőrizze, van-e hidraulikaolaj-szivárgás. Végezze el a rakodógép napi ellenőrzéseit, lásd a rakodógép kezelési kézikönyvét. A munkavégző adaptert tilos használni, ha hiba van a rakodógép vagy a munkavégző adapter hidraulikus rendszerében. Karbantartási útmutatásokért lásd a következő fejezetet: 7.
- Csak akkor üzemeltesse a munkavégző adaptert és a rakodógép kezelőszerveit, amikor a vezetőülésben ül. Biztosítsa, hogy a rakodógép és a munkavégző adapter használata biztonságosan és rendeltetésszerűen történjen. Ne hagyja, hogy gyermek kezelje a berendezést.
- Ne feledkezzen meg a biztonságos munkavégzési módszerekről és feleslegesen ne hagyja el a vezetőülést.

5.2 Kezelő minősítése

Bárminek, aki használni szeretné a munkavégző adaptert, meg kell felelnie az alábbiaknak:

- Ismernie kell a munkavégző adapter rendeltetésszerű használatát.
- Ismernie kell, hogyan használja a rakodógépet biztonságosan, a különböző üzemeltetési körülmények mellett.
- Mindig olvassa el és tartsa be a munkavégző adapter használatára vonatkozó utasításokat a jelen kezelési kézikönyvben.
- Ezt a kézikönyvet és a rakodógép kezelési kézikönyvét tartsa kéznél.
- Biztosítsa, hogy a rakodógép és a munkavégző adapter használata biztonságosan és rendeltetésszerűen történjen.
- Soha ne hagyja, hogy gyermekek üzemeltessék a berendezést.
- Soha ne üzemeltesse a rakodógépet vagy a munkavégző adaptereket, miközben alkohol, drogok, olyan gyógyszerek hatása alatt áll, amelyek befolyásolhatják az ítélőképességet vagy álmoságot okoznak, vagy ha orvosilag egyéb módon nem alkalmas a berendezés működtetésére.
- Használat előtt végezzen el minden, a munkaadó által esetleg megkövetelt kötelező képzést.



**FIGYEL-
MEZTETÉS**

Ne gázoljon el senkit - Vezetés előtt ellenőrizze a környezetet. Mindig abba az irányba nézzen, amerre a rakodógép mozog. Tolatás előtt mindig biztosítsa, hogy a közelben álló személyek, különösen a gyermekek biztonságos távolságban legyenek, hogy ne történjen tolatási baleset.

5.3 Használat

ÉRTESÍTÉS

Győződjön meg arról, hogy az üzemeltetési területen használható ez a típusú munkavégző adapter. Néhány terület megsérülhet, ha a felszíni anyagokat ezzel a munkavégző adapterrel összekeverik.

Mielőtt megkezdene a munkát:

Fontos leellenőrizni a kultivátor beállításait az első használat előtt. A tényleges helyes beállítások jelentős mértékben függenek az anyagtól és olyan tényezőktől, mint a tömörség, vagy az anyag nedvességtartalma. Kezdetben a fogak legyenek a hengernél magasabbra beállítva, hogy elkerülje az aréna alsóbb anyagainak felesleges vagy káros felkeverését.

Több fontos beállítás van, amelyet meg kell tenni az optimális teljesítmény és végeredmény érdekében:

1 Állítsa be a vonórúd magasságát.

Vegye ki a csapot és állítsa be a **vonórúd magasságát/szögét** a rakodógépen lévő vonóhorog magasságának megfelelően.

A vonórudat úgy kell beállítani, hogy a kultivátor kerete vízszintes legyen, amikor a rakodógépre van kapcsolva. Szükség szerint használja az orrkereket.

2 Rendszerelje a vonórudat a rakodógép vonóhorgához. Teljesen emelje fel a támasztókereket.

3 Állítsa be az **egyensúlyt a hátsó henger és a fogak között**, a hátsó fogantyú használatával.

Szükség esetén a kultivátor felemelhető, hogy a fogak ne érjenek a talajhoz.

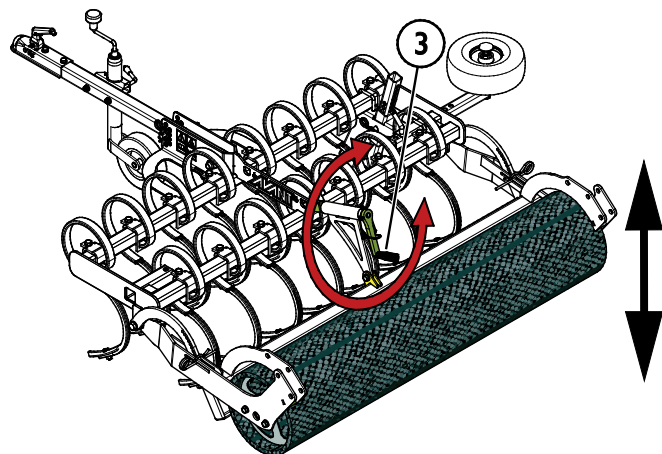
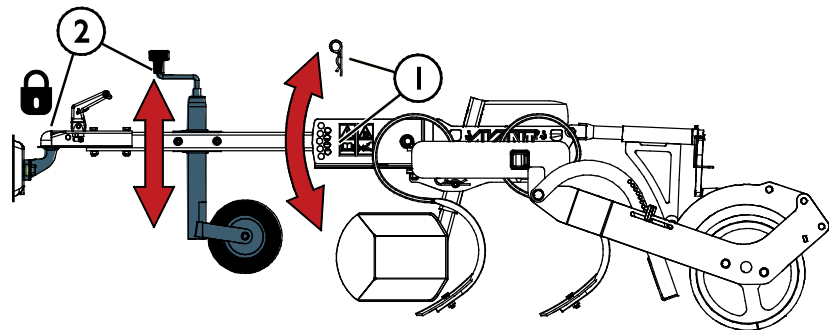

4 A szintező magasságának beállítása:

A: A szintező beállítható bármelyik reteszelt helyzetbe, a csapnak az A jelű nyílás és a szintezőkaron lévő egyik furaton történő átcsúsztatásával.

B: Néhány anyagon a szintező úszó helyzete jobban működhet (B). Tegye a csapot a nyílás fölé.

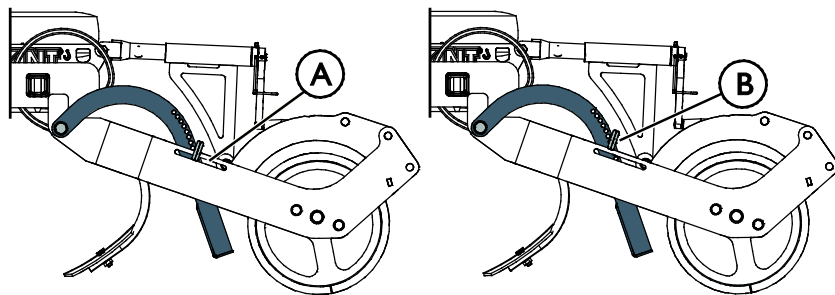

A rugós fogú kultivátor használata:

1. Állítsa a munkavégző adaptert munkavégzési helyzetbe a szállítókerekek felemelésével (ha vannak felszerelve), és reteszelve azokat üzemeltetési helyzetben, ahogy a szomszédon ábrán a nyilak jelzik.
2. Egyengesse el a földfelszín azzal, hogy a munkavégző adaptert a rakodógéppel a talajon vontatja. A rakodógéppel előremenetben haladjon.

A rugós fogú kultivátor üzemeltetésekor mindig lassan haladjon. A haladási sebességet az üzemeltetési körülményeknek és a talajnak megfelelően állítsa be. A munkavégző adapter üzemeltetésekor kerülje az éles kanyarodást.

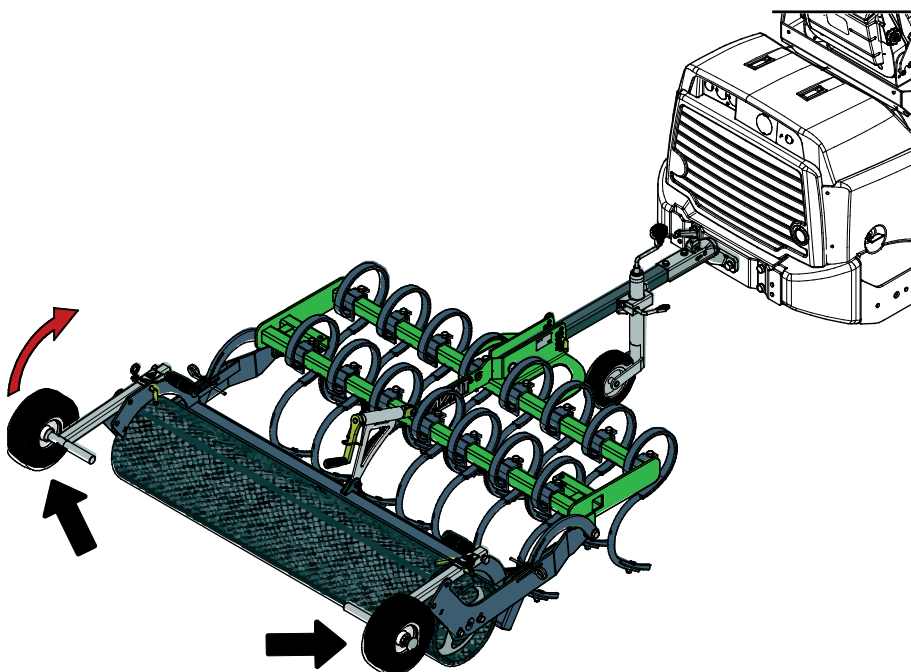

ÉRTESÍTÉS

Emelje fel teljesen az orrkereket, mielőtt a munkavégző adaptert használná vagy szállítaná. Ha az orrkerekek alacsony helyzetben marad, akkor megsérülhetnek.

5.4 Szállítási helyzet

Reteszelve a támasztókerekeket (ha vannak) szállítási helyzetben, ahogy az alábbi ábrán a nyilak jelölik.

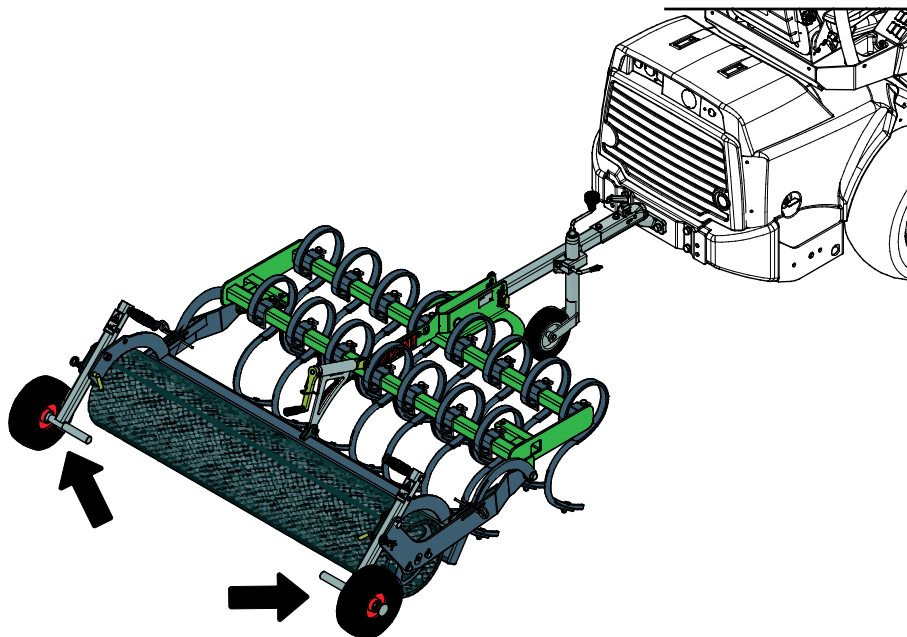

Ha rugós fogú kultivátor nincs felszerelve támasztókerekekkel, nem javasoljuk a vontatását kemény felszíneken, vagy hosszú távolságokon. A munkavégző adapter károsodhat.

ÉRTESÍTÉS

Emelje fel teljesen az orrkereket, mielőtt a munkavégző adaptert használná vagy szállítaná. Ha az orrkerék alacsony helyzetben marad, akkor megsérülhet.

5.4.1 Támasztókerekek (opcionális extra)

Felszerelhető az A36593 támasztókerék-készlet, hogy a kultivátort kemény felszíneken vagy hosszabb távolságokon is lehessen vontatni.

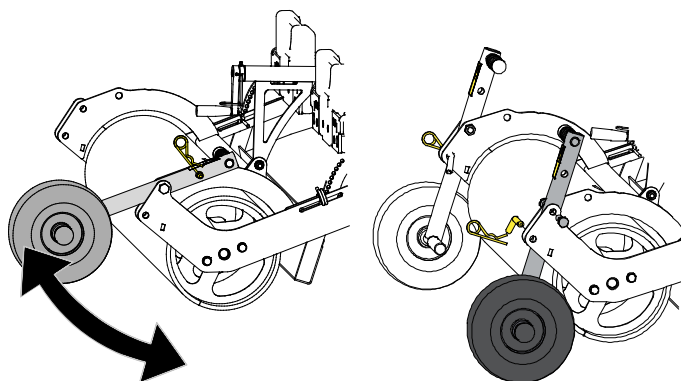

ÉRTESÍTÉS

A kerekek valamelyik üzemi helyzetbe állításához használja mindkét kezét és ezzel egyidőben nyomja a lábával a kereket.

ÉRTESÍTÉS

Mindig reteszelve a kerekeket valamelyik üzemmódban a mellékelt csapokkal.

5.4.2 Hidraulikus támasztókerékek (opcionális extra)

A munkavégző adapter felszerelhető az A37547 cikkszámú hidraulikus támasztókerék-készlettel is, ebben az esetben a kettős működésű hátsó hidraulikus kimenet szükséges. A hidraulikus támasztókerék-rendszer hidraulikacsatlakozói a rakodógép hátsó hidraulikakimenetére csatlakoznak (rakodógépek opcionális felszerelése).

A rakodógép hátsó hidraulikájának használatára vonatkozó tájékoztatásért lásd a rakodógép kezelési kézikönyvét.

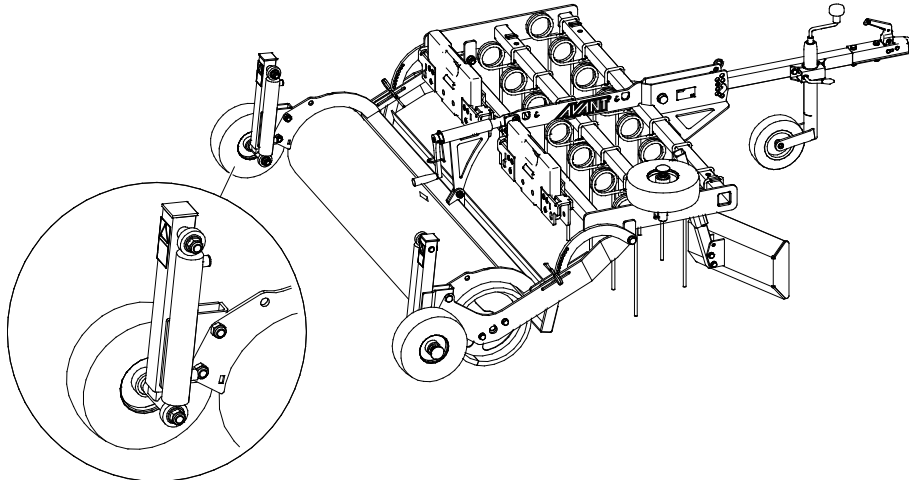

Hidraulikatömlők szétcsatlakoztatása:

A szerelvények szétcsatlakoztatása előtt tegye a munkavégző adaptert biztonságos helyzetbe egy szilárd és sík területen. Kapcsolja a hátsó segédhidraulika vezérlőkarját a semleges állásába.

ÉRTESÍTÉS

A munkavégző adapter szétcsatlakoztatásakor mindig csatlakoztassa szét a hidraulikus csatlakozókat, mielőtt kireteszelné a vonószerkezetet, hogy ezzel megakadályozza a tömlősérülést és az olaj kiömlését. Szerelje vissza a védősapkákat a szerelvényekre, hogy megakadályozza a szennyeződések hidraulikarendszerbe jutását.

A maradvány hidraulikus nyomás leeresztése:

Amennyiben maradvány nyomás marad a munkavégző adapter hidraulikus rendszerében, gyakran előfordul, hogy szétkapcsolhatók a hidraulikus csatlakozások, de lehet, hogy a legközelebbi alkalommal nehezen lehet csatlakoztatni őket. Ha a szerelvények nem csatlakoznak, akkor le kell eresztetni a maradvány nyomást a rakodógép hátsó segédhidraulika-vezérlőkarjának (opcionális extra) elfordításával, a motor kikapcsolt állapotában. Ahhoz, hogy megbizonyosodjon róla, hogy nincs maradvány nyomás a munkavégző adapter hidraulikus rendszerében, akkor a csatlakozások szétcsatlakoztatása előtt állítsa le a rakodógép motorját, és mozgassa a rakodógép hátsó segédhidraulika-vezérlőkarját előre-hátra.



**FIGYEL-
MEZTETÉS**

A munkavégző adapter mozgásának, és a hidraulikaolaj kilövellésének veszélye - Soha ne csatlakoztasson vagy csatlakoztasson le gyorscsatlakozókat vagy egyéb hidraulikus komponenseket, miközben a segédhidraulika vezérlőkarja reteszelve van rá vagy ha a rendszer nyomás alatt áll. Ha a hidraulikus csatlakozásokat csatlakoztatják vagy szétcsatlakoztatják, miközben a rendszer nyomás alatt áll, az a munkavégző adapter nem szándékos mozgásait, vagy a nagynyomású folyadék kilövellését okozhatja, ami súlyos sérüléseket vagy égéseket okozhat. A hidraulika szétcsatlakoztatása előtt kövesse a biztonságos megállás eljárást.

5.5 Emelő tartozékok (opcionális extra)

A rugós fogú kultivátor opcionálisan felszerelhető az A449060 cikkszámú emelő tartozékokkal.

Az emelőkészlettel a kultivátor felszerelhető a rakodógép gyorscsatoló lemezére. Az emelőkészlet lehetővé teszi kiegészítő súlyok hozzáadását is a munkavégző adapteren.

Néhány anyagnál a legjobb eredményhez több súlyra van szükség a kultivátoron. Jellemzően a nagyobb sűrűségű vagy könnyen tömörödő anyagok jobban keverednek és szebb a végeredmény ellensúlyok alkalmazásakor.

Ugyanezek az ellensúlyok a rakodógépen is használhatók ellensúlyként.

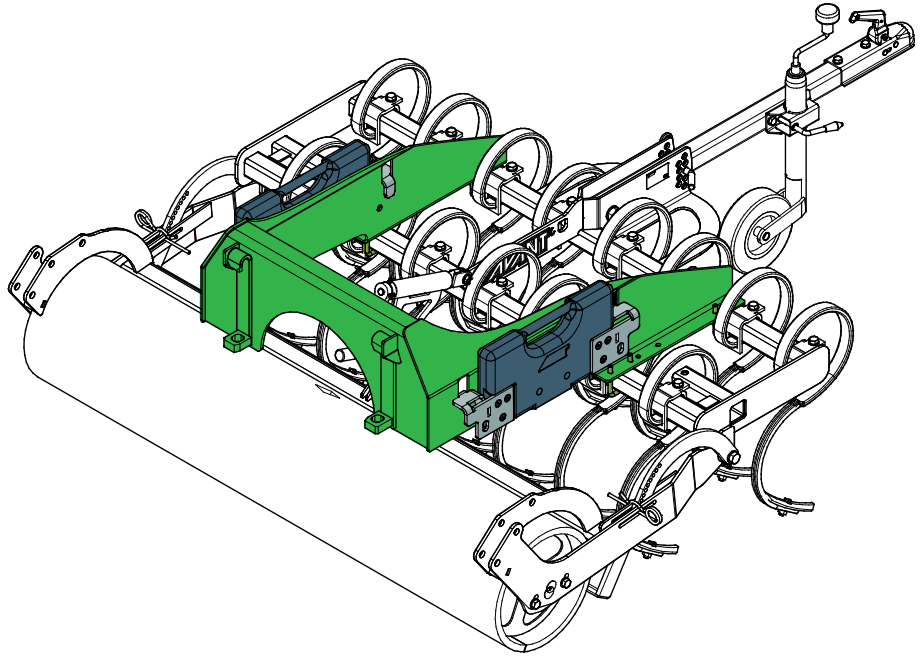

5.5.1 Szállítás emelő tartozékokkal

Amikor a rakodógéppel halad, tartsa a munkavégző adaptert a talajtól elemelve és kissé hátra billentve, ahogy az alábbi ábrán látszik.

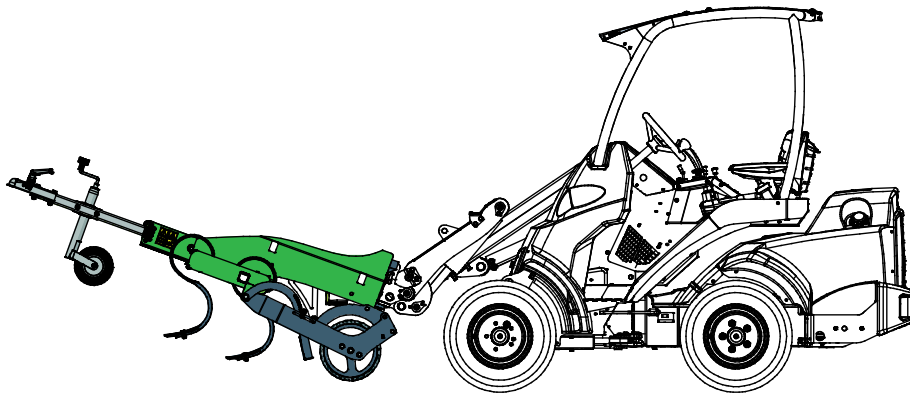

**FIGYEL-
MEZTETÉS**

Tartsa stabilan a rakodógépet. A munkavégző adaptert mindig a lehető legalacsonyabban és a talajhoz legközelebb szállítsa. A szállítási út alatt tartsa visszahúzva a teleszkópos gémet.

5.6 Oldalkerek és kaparópenge (opcionális extra)

Az A418962 cikkszámú oldalkerek-készlet és az A36471 cikkszámú oldalsó kaparópenge felszerelhető, hogy falak mellett megkönnyítse a kultivátor használatát.

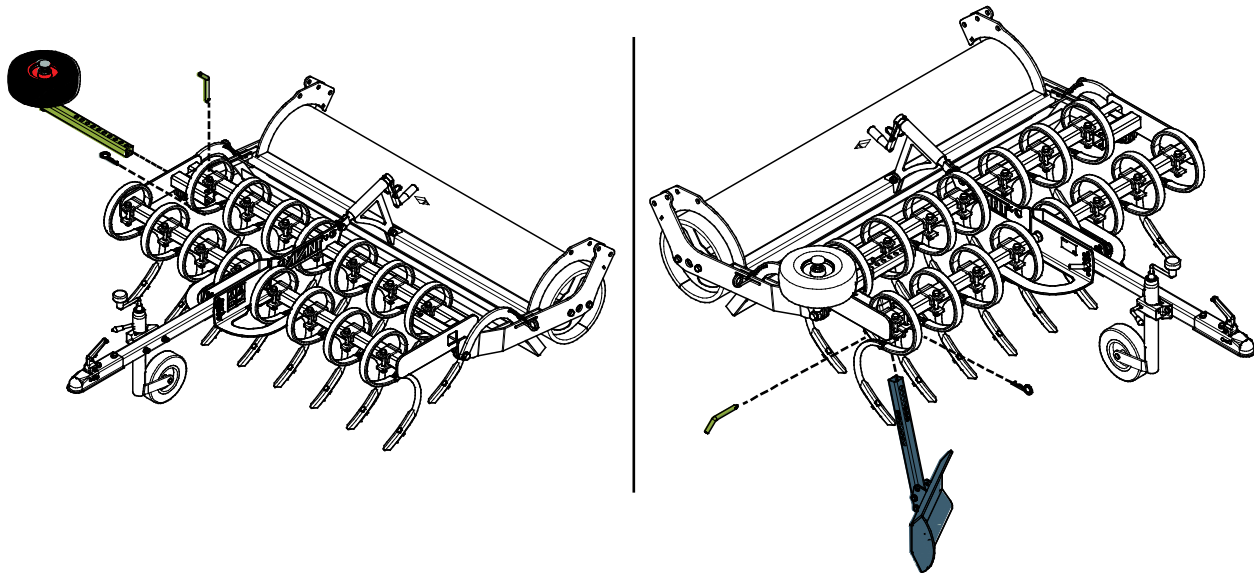

5.6.1 Beállítás

Állítsa be az oldalkereket és az oldalsó kaparópengét a szomszédos ábrán látható módon:

A kerék és a kaparópenge is felszerelhető a kultivátor bármelyik oldalára.

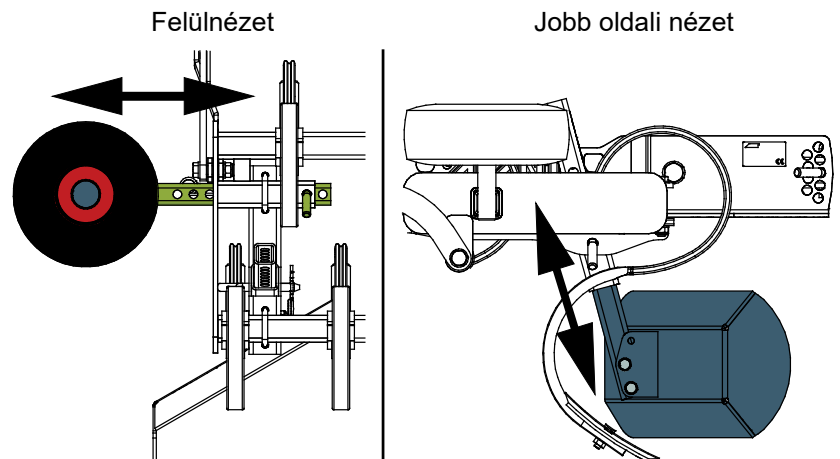

5.7 Tárolás

Csatlakoztassa le és tárolja a munkavégző adaptert sík talajon. A munkavégző adapter tárolására az a legjobb hely, ahol védve van a közvetlen napfénytől, esőtől és a szélsőséges hőmérsékletektől.

- Kerülje azt, hogy a munkavégző adapter közvetlenül a talajon fekvődjön. Tegye például fahasábokra vagy raklapra.
- Soha ne hagyja a hidraulikacsatlakozókat a talajon.
- Ellenőrizze le, hogy a munkavégző adapter biztosítva van a tárolás alatti minden mozgással szemben. Szükség esetén használjon téglákat. Ha a munkavégző adapter fel van szerelve szállítókerekekkel, akkor azokat emelje fel, hogy a munkavégző adapter ne mozoghasson.
- Soha ne másszon fel a munkavégző adapterre.

Téli tárolás előtt gondosan tisztítsa meg a munkavégző adaptert, távolítsa el minden maradvány anyagot. Ahol szükséges, javítsa ki a fényezést és zsírozza meg a kenési pontokat, hogy megelőzze a rozsdásodást.

6. Karbantartás és szervizelés

A munkavégző adaptert úgy tervezték, hogy a lehető legkevesebb karbantartást igényelje. A folyamatos karbantartás magában foglalja a rendszeres tisztítást és kenést, valamint a munkavégző adapter állapotának figyelemmel követését. A leereszkedő gépalkatrészek miatti zúzódásveszély következtében minden karbantartási munkát akkor kell elvégezni, amikor a mozgó alkatrészek teljesen leereszkedtek, és a munkavégző adapter sík felületen leereszkedett a talajra.



Zúzódásveszély - Soha ne lépjen felemelt munkavégző adapter alá. Győződjön meg arról, hogy a munkavégző adapter minden karbantartási munka alatt megfelelően meg van támasztva. Soha ne lépjen felemelt munkavégző adapter alá. A rakodógém váratlanul leereszkehdhet a karbantartás során, ami zúzódásból vagy ütődésből adódó súlyos sérüléseket okoz még akkor is, ha a rakodógép motorja nem jár. Minden karbantartási és szervizelési munkát akkor kell elvégezni, amikor a munkavégző adapter biztonságos helyzetbe leereszkehdett.

6.1 A hidraulikus komponensek vizsgálata

Akkor ellenőrizze a hidraulikatömlők és hidraulikus komponensek állapotát, amikor a motort leállították, a rendszer lehűlt és a nyomás távozott. Ne használja a berendezést, ha szivárgást észlelt a munkavégző adapter vagy a rakodógép hidraulikus rendszerében. A kiáramló hidraulikafolyadék a bőrbe hatolhat és súlyos sérüléseket okoz. Azonnal kérjen orvosi segítséget, ha hidraulikafolyadék hatolt át a bőrén. Minden hidraulikaolajjal érintkező testrészt alaposan mosson meg vízzel és szappannal. A hidraulikaolaj a környezetre is káros és bármilyen, a környezetbe történő szivárgást meg kell akadályozni. Minden szivárgást az észlelése után azonnal ki kell javítani. A legkisebb szivárgás is gyorsan erőteljessé válhat. A munkavégző adaptert csak olyan fajtájú hidraulikaolajjal üzemeltesse, amely az Avant rakodógépekben elfogadott.



Nagy nyomású folyadék bőrbe fecskendeződésének veszélye - Engedje le a maradványnyomást a karbantartás előtt.

Soha ne kezelje akkor a hidraulikus alkatrészeket, amikor a hidraulikus rendszer nyomás alatt áll, mivel eltörhet vagy meglazulhat egy szerelvény, és a kiszabaduló olaj súlyos sérüléseket okozhat. Ne használja a berendezést, ha hibát észlelt a hidraulikus rendszerben.



Szemrevételezéssel ellenőrizze a tömlőket repedések és kidörzsölődés szempontjából. Ha szivárgás jeleit észleli, a komponens ellenőrzéséhez tartson oda egy kartonpapír darabot arra a helyre, ahol a szivárgást gyanítja. Ne kézzel keresse meg a szivárgást. Kövesse figyelemmel a tömlők kopását, és hagyja abba a használatot, ha bármelyik tömlő külső rétege lekopott. Ellenőrizze a tömlők elvezetését. Igazítsa be a tömlőbilincseket, hogy elkerülje a tömlők kidörzsölődését. A tömlők üzemi élettartama korlátozott. Az üzemeltetési körülményektől függően minden tömlőt legfeljebb 3–5 év használat után alaposan meg kell vizsgálni, és szükség esetén újakra ki kell cserélni.

Ha bármilyen hibát talál, az azt jelenti, hogy a hidraulikatömlőt vagy komponenst ki kell cserélni és a berendezést a megjavításáig nem szabad használni. Pótalkatrészek a legközelebbi AVANT forgalmazónál vagy feljogosított szervizpontnál kaphatók. Ha Önnek nincs megfelelő ismerete és tapasztalata a hidraulikus szerelvényekkel kapcsolatban, illetve a javítás biztonságos elvégzésére vonatkozóan, akkor a javítási munkát hagyja professzionális szerelőkre.

6.2 A munkavégző adapter tisztítása

Rendszeresen tisztítsa meg a munkavégző adaptert, hogy megelőzze a szennyeződés felhalmozódását, amelyet még nehezebb eltakarítani. A tisztításhoz használható nagynyomású mosóberendezés és enyhe tisztítószer. Ne használjon erős oldószereket és ne szórja rá közvetlenül a hidraulikus alkatrészekre, vagy a munkavégző adapteren lévő címkékre.

6.3 Fémszerkezetek felülvizsgálata

A munkavégző adapter fém szerkezeti részeit is rendszeresen felül kell vizsgálni. Szemrevételezéssel ellenőrizze, vannak-e sérülések, és alaposan vizsgálja meg a gyorscsatoló kereteket, valamint azok környezetét. Tilos használni a munkavégző adaptert, ha az deformálódott, elrepedt vagy elszakadt.

Hegesztéssel végzett javítást csak hegesztő szakmunkások végezhetnek. Hegesztéskor kizárólag a munkavégző adapterben használt acélhoz megfelelő módszerek és adalékanyagok használata megengedett. A javításokra vonatkozó további tájékoztatásért lépjen kapcsolatba a legközelebbi szervizponttal.

6.3.1 Fogkarbantartás

A fogak és fogtartók állapotát legalább néhány használat után le kell ellenőrizni. Minden sérült egységet cseréljen ki.

Cserélje ki az S-fogat és a művelőszerszámot a szomszédos ábrákon látható módon.

Az A66150 S-fog-készlet (1) tartalmazza a művelőszerszámot (2) és annak rögzítőcsavarját (3), valamint az anyát (4) is.

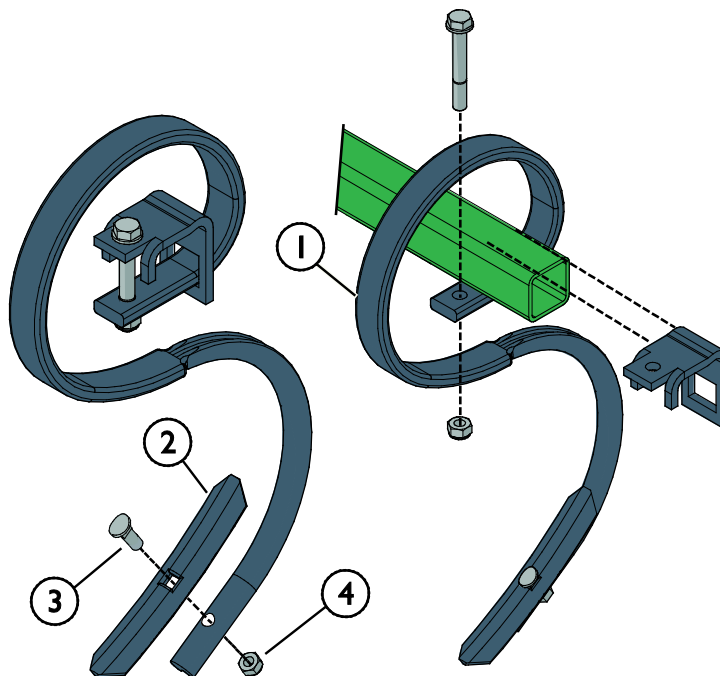

6.4 Ártalmatlanítás az élettartam végén

Amikor a munkavégző adapter eléri hasznos élettartama végét, akkor azt helyesen kell ártalmatlanítani és hulladékként kezelni. Szerelje szét a munkavégző adaptert, és különítse el az egyes anyagokat, mint például a műanyag, az acél, a gumi és az olajok. Minden olajat ürítsen le és fogjon fel, majd a helyi hatályos jogszabályok betartásával kezelje azokat. Soha ne hagyjon olajokat vagy egyéb anyagot a környezetben.

Minden egyes anyagot hasznosítson újra azzal, hogy a megfelelő gyűjtőhelyen leadja őket. Ha lehet, bízson meg hulladékkezelő céget az újrahasznosítással.

7. Jótállási feltételek

Az AvantTecno Oy az általa gyártott munkaeszközökre a vásárlás időpontjától 1 év (12 hónap) jótállást vállal.

A jótállás az alábbi javítási költségekre terjed ki:

- A javításra fordított munkaidő költsége amennyiben a javítás nem a gyárban történik.
- A gyártó kicserél minden hibás alkatrész és komponenst.

Előzetes egyeztetés alapján bizonyos esetekben a gyártó megtérítheti a vevő által helyben beszerzett komponensek költségét.

A jótállás nem terjed ki:

- Az előírt karbantartáshoz szükséges komponensekre, kopó-fogyó alkatrészekre és munkaidőre.
- A különleges üzemi körülményekből, nem megfelelő használatból, az AvantTecno Oy előzetes engedélye nélküli szerkezeti változtatásokból, karbantartás hiányából, vagy nem gyári alkatrészek használatából adódó meghibásodásokra.
- A meghibásodásból származó esetleges más káreseményekre, kieső munkaidőre, stb.
- A javítással kapcsolatos utazási és/vagy szállítási költségekre.

FI	EY-vaatimustenmukaisuusvakuutus	Alkuperäinen kieliversio
SE	EG-försäkran om överensstämmelse	Originalversion
EN	EC Declaration of Conformity	Original language
HU	EK megfeleléségi nyilatkozat	Az eredeti dokumentum fordítása



Valmistaja / Tillverkare / Manufacturer / Gyártó
Osoite / Adress / Address / Cím

AVANT TECNO OY
Ylötie 1
33470 YLÖJÄRVI,
FINLAND

Vakuutamme täten, että alla mainitut tuotteet täyttävät konedirektiivin turvallisuus- ja terveysvaatimukset (direktiivi 2006/42/EY muutoksineen). Seuraavia yhdenmukaistettuja standardeja on sovellettu /

Vi försäkrar härmed att nedan beskrivna produkter överensstämmer med hälso- och säkerhetskrav i EG-maskindirektiv (EG-direktiv 2006/42/EG som ändrat). Följande harmoniserade standarder har tillämpats /

We hereby declare that the products listed below are in conformity with the provisions of the Machinery Directive (directive 2006/42/EC as amended). The following harmonized standards have been applied:

Ezúton nyilatkozunk, hogy az alábbiakban felsorolt termékek megfelelnek a gépekről szóló irányelvnek (2006/42/EK irányelv módosításai). Az alábbi harmonizált szabványokat alkalmaztuk

SFS-EN ISO 12100, SFS-EN ISO 4413

Mallit / Modeller / Models / Models

Avant	
Hydraulitoimisilla tukipyörillä varustettu joustopiikkiäes; Avant-kuormaajan työlaite	A442314 & A37547
Fjädrande kultivator med hydrauliskt manövrerade stödhjul; arbetsredskap för Avant lastare	
Spring tine cultivator that is equipped with hydraulic support wheels; attachment for Avant loaders	
Rugós fogú kultivátor; munkavégző adapter Avant rakodógépekhez	



25.8.2021 Ylöjärvi, Finland

Risto Käkelä,
Toimitusjohtaja / Verkställande direktör /
Managing Director / Ügyvezető



AVANT[®]